



## 車両走行軌跡作図システム

&lt;バージョンアップ内容 Ver 9.5 ⇒ 10.0&gt;

株式会社エムティシー

APS-K

<https://www.mtc-aps.co.jp>

- ◆ フルトレーラに、ダブル連結トラックを追加しました。
  - ◇ センターアクスル式（連結全長23m（参考値））
  - ◇ ドリー式ステアなし（連結全長25m（参考値））
  - ◇ ドリー式ステアあり（連結全長25m（参考値））
  - ◇ 車両諸元で、トラクタ全長、トレーラー全長の表示を追加しました。
  - ◇ 連結最小回転半径の計算を追加しました。
  - ◇ オプション製品『特車申請用軌跡作図システムOP-JK』に、ダブル連結トラックを追加しました。
- ◆ 連結車両（ダブルス、セミトレーラ・ポールトレーラ各種）の台車対応を拡充しました。
  - ◇ 台車（後車）の操舵種類に、前輪操舵・後輪操舵・全軸操舵を追加しました。
  - ◇ 繰り返し走行（前進のみ）で、対応しました。
- ◆ 車両諸元の入カイメージで、小型自動車等をワゴン車（救急車）に更新しました。
- ◆ 動画保存に、MP4形式を追加しました。従来のavi形式よりファイルサイズ小さくなり、スマートフォンやタブレットでの視聴も可能となりました。

## 【「ダブル連結トラック」の導入背景】

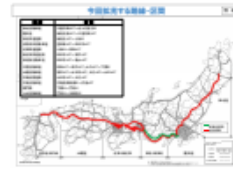

ドライバー不足の深刻化に伴い、トラック輸送の省人化を促進。東北から九州までの路線拡充。

&lt;フルトレーラ軌跡図の需要増が予想される&gt;

- ・高速道路SA・PAでのダブル連結トラック優先駐車スペースの整備。
- ・ICから主要な物流施設（港湾施設、フルトレーラの連結可能な物流センター等）へのアクセス道路において、通行許可申請に伴う軌跡図提出。
- ・IC付近の交差点計画や改良時に、フルトレーラ軌跡の検討。

## ダブル連結トラック

・フルトレーラ（従来21m）で、けん引方式3種類（ダブル連結トラック（23m～25m））に対応しました。

## &lt;センターアクスル式&gt;

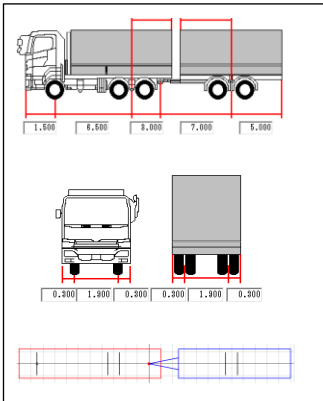

## &lt;ドリー式ステアなし&gt;

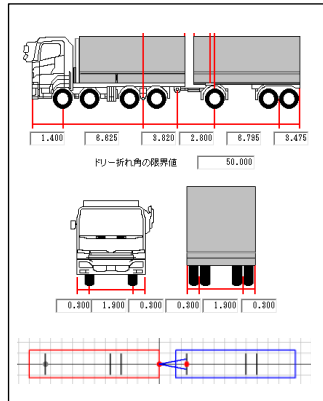

## &lt;ドリー式ステアあり&gt;

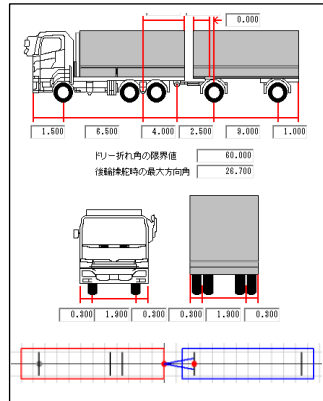

## &lt;センターアクスル式&gt;

フルトラクタ（前車）のピントルフックで連結（折れ点）し、トレーラ（後車）後輪のアクスル（車軸）が中央にあり、けん引する。

## &lt;ドリー式ステアなし&gt;

フルトラクタ（前車）後端のピントルフックで連結（折れ点）し、トレーラ（後車）の前輪（ドリー）のターンテーブルで連結（折れ点）がある。

## &lt;ドリー式ステアあり&gt;

上記のドリー式と同様のけん引方式で、トレーラ（後車）の後輪にステア（操舵装置）がある。

## 連結（2連）の台車対応を拡充

・セミトレーラ（車種）の連結（2連（ダブルス））での台車（後車）の操舵方式に、前輪操舵・後輪操舵・全軸操舵を追加しました。

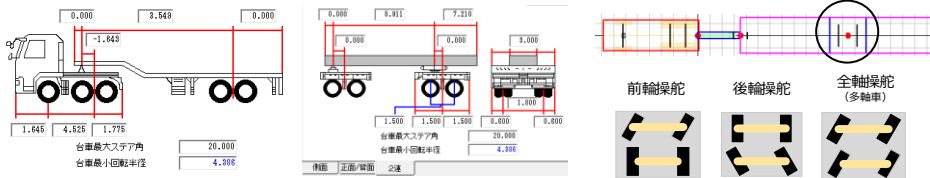

ダブルスの台車操舵を拡充しました。これにより、電車運搬（台車：前輪or後輪操舵）や風力発電用ブレード（台車：全軸操舵（ターンテーブル））等運搬時の複雑な軌跡の作図にも活用可能となりました。また、ポールトレーラ（ドローバー）の形状設定も可能です。

車両走行軌跡作図システム「APS-K」 Ver 9.5⇒10.0 バージョンアップ価格 ¥55,000（消費税込）

※ 保守契約中のお客様は弊社ホームページより無償でダウンロードできます。  
 ※ 他バージョンからのバージョンアップをご希望のお客様は弊社までお問合せ下さい。

## ■ 製品に関するお問い合わせは

株式会社エムティシー

本社 TEL : 03-5396-0521 FAX : 03-5396-0525  
 〒171-0014 東京都豊島区池袋2-51-14 飛翔ビル 5F

大阪営業所 TEL : 06-6396-8266 FAX : 06-6396-8267  
 〒532-0003 大阪府大阪市淀川区宮原1-2-5-501

福岡営業所 TEL : 092-629-0850 FAX : 092-629-0851  
 〒812-0002 福岡県福岡市博多区空港前3-16-4-303

名古屋事務所 TEL : 052-459-3570 FAX : 052-459-3571  
 〒453-0015 愛知県名古屋市中村区権町19-7-201

<https://www.mtc-aps.co.jp>    ✉ [sale@mtc-aps.co.jp](mailto:sale@mtc-aps.co.jp)

※ Windows、Excelは、米国Microsoft Corporationの米国及びその他の国における登録商標です。  
 ※ 本カタログ記載の仕様・価格につきましては、予告なく変更させていただくことがあります。